

パイプ冷間切断システム

- 無限チューブ用フレーム割り技術
- 極端に軽量
- 早くて安全なクランプ方法と調整
- 僅かなスペースしか必要としない
- 複数操作可能



Typ DLW

適用分野

持ち運び式パイプカッター、現場でのパイプの機械加工用、はどんなアプリケーションにも万能で、多彩な操作を成し遂げられます。マシンは重量が軽減され、寸法が縮小されています。異なった機械加工のために必要とされるアクセサリ群を用いて多様な操作ができ、例えば、面取りと切断を一つの操作で、内面面取り、フランジ取付面のフランジ修理。

技術データDLW冷間カッター

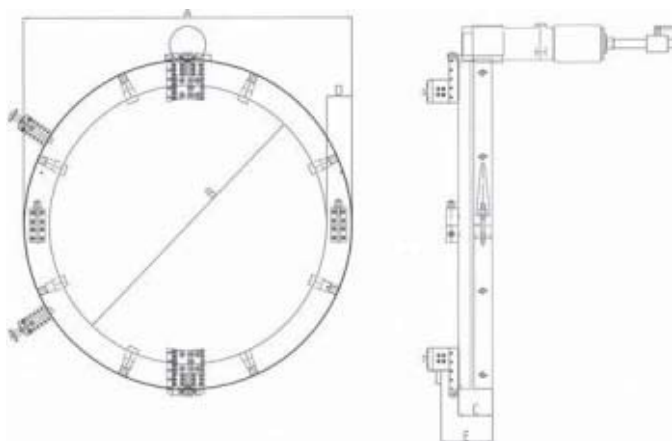

Model	Range (inch)		Range(mm)		Rpm	max. WT (mm)
	up	to	up	to		
DLW 3-6	3	6	76,2	152,4	27	no limit
DLW 4-8	4	8	101,6	203,2	23	no limit
DLW 5-10	5	10	127	254	20	no limit
DLW 6-12	6	12	152,4	304,8	27	no limit
DLW 8-14	8	14	203,2	355,6	25	no limit
DLW 10-16	10	16	254	406,4	23	no limit
DLW 12-18	12	18	304,8	457,2	20	no limit
DLW 14-20	14	20	355,6	508	26	no limit
DLW 20-24	20	24	508	609,6	23	no limit
DLW 26-30	26	30	660,4	762	25	no limit
DLW 32-36	32	36	812,8	914,4	22	no limit

Model	A (mm)	B (mm)	C (mm)	D (mm)	E (mm)	Weight (kg)
DLW 3-6	308	180	87,5	64	127	23
DLW 4-8	360	232	87,5	64	127	27
DLW 5-10	414	286	87,5	64	127	30
DLW 6-12	465	337	87,5	64	127	34
DLW 8-14	496	368	87,5	64	127	38
DLW 10-16	547	419	87,5	64	127	42
DLW 12-18	602	470	87,5	64	127	45
DLW 14-20	649	521	87,5	64	127	50
DLW 20-24	750	622	87,5	64	127	60
DLW 26-30	920	775	87,5	64	127	83
DLW 32-36	1068	928	87,5	64	127	93
DLW36-43	1250	1105	88,5	74	136	115
DLW40-48	1420	1245	95	89	151	200



操作とオプションDLW冷間カッター

操 作 :

- パイプの輻射方向冷間切断
- パイプ端部の面取り
- 切断と面取りの同時作業
- 単一操作で両端面取り
- パイプ端内部の機械加工
- フランジ用表面仕上げ

オプション駆動装置 :

- 油圧モーター
- エアーモーター
- 電動モーター(最大肉厚 : 10 mm)

カッター概観 :

- パイプ輻射切断
- パイプ端面取り
- 切断と面取り同時作業
(肉厚制限あり)
- パイプ端両面同時切断
(肉厚制限あり)



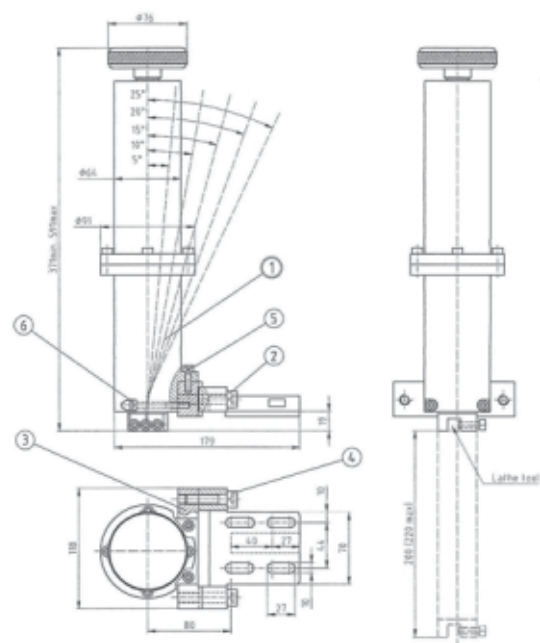

オプション DLW-CB :

内径キャリブレーション用内面面取りおよび内面ボーリング装置、最大深さ200 mm、角度調整範囲0~25°。

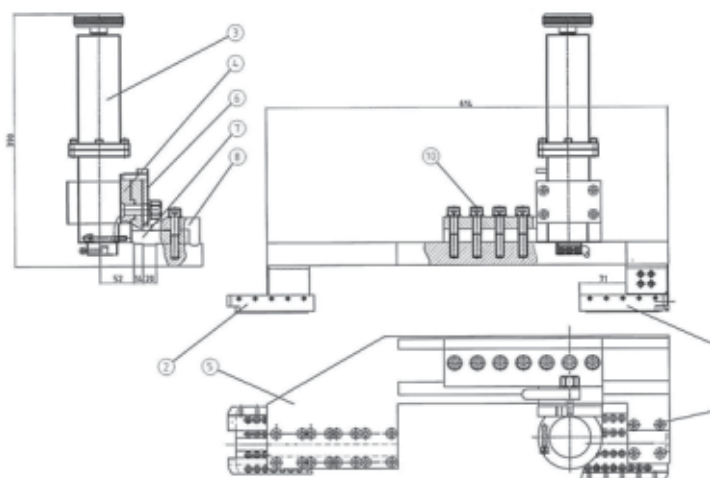

オプション DLW-FF

DLW用フランジ取付面仕上げ装置はフランジ取付面に溝掘り加工を行います。自動送り機構を持ち、DLW-CBと一緒に使用できます。



●高生産性

●完全な溶接準備作業

●肉厚制限なし

●熱影響部(HAZ)生成無し

